



SLIDING FRAME

SLIDING FRAME è l'innovativo telaio per ante scorrevoli in vetro.

Caratteristiche principali:

- linee pulite
- ingombri ridotti
- massima resistenza

LINEE PULITE

Il montante verticale di dimensioni minime riduce la visibilità degli estrusi. Non sono necessarie lavorazioni di foratura e fresatura. La copertina copri-guida e il telaio della porta formano una superficie continua, conferendo al sistema un piacevole risultato estetico. Ampia gamma di finiture dei profili.

MASSIMA RESISTENZA E FLESSIBILITÀ

Grazie agli estrusi tubolari, le giunzioni in metallo e i fissaggi portanti, il peso del vetro è uniformemente distribuito, permettendo così di creare superfici più ampie.

I profili vengono assemblati tramite giunti in metallo, senza necessità di lavorazioni di foratura.

Questo permette di tagliare la barra nella misura preferita, senza fori, fresate o angoli a 45°.

VARIETÀ DI CONFIGURAZIONI

Molteplici soluzioni: dall'anta singola scorrevole all'anta singola abbinata ad uno o due vetri fissi, dall'anta doppia scorrevole all'anta doppia abbinata a due elementi fissi.

SPAZIO DI FILTRAGGIO ARIA E LUCE RIDOTTO

La distanza di soli 4 mm tra la copertina copri-guida e il telaio dell'anta

scorrevole riduce il passaggio di aria e luce, inoltre grazie al profilo compensatore il flusso è ulteriormente ridotto.

Nel montante orizzontale sono inseriti degli spazzolini antipolvere che permettono di chiudere lo spazio tra vetro e profilo.

PER VETRI MONOLITICI O STRATIFICATI

Grazie agli innovativi estrusi, il telaio risulta molto più resistente e portante.

È stata realizzata inoltre una guarnizione biestrusa che permette un'ottimale tenuta del vetro.

Adatto a vetri monolitici o laminati fino a 8,76 mm di spessore.

POSSIBILITÀ DI PERSONALIZZAZIONE

Il sistema consente realizzazioni personalizzate con profili su misura fuori dagli standard proposti.

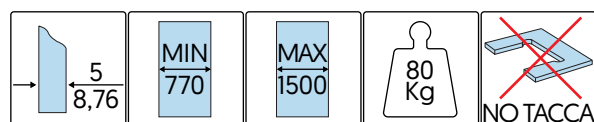
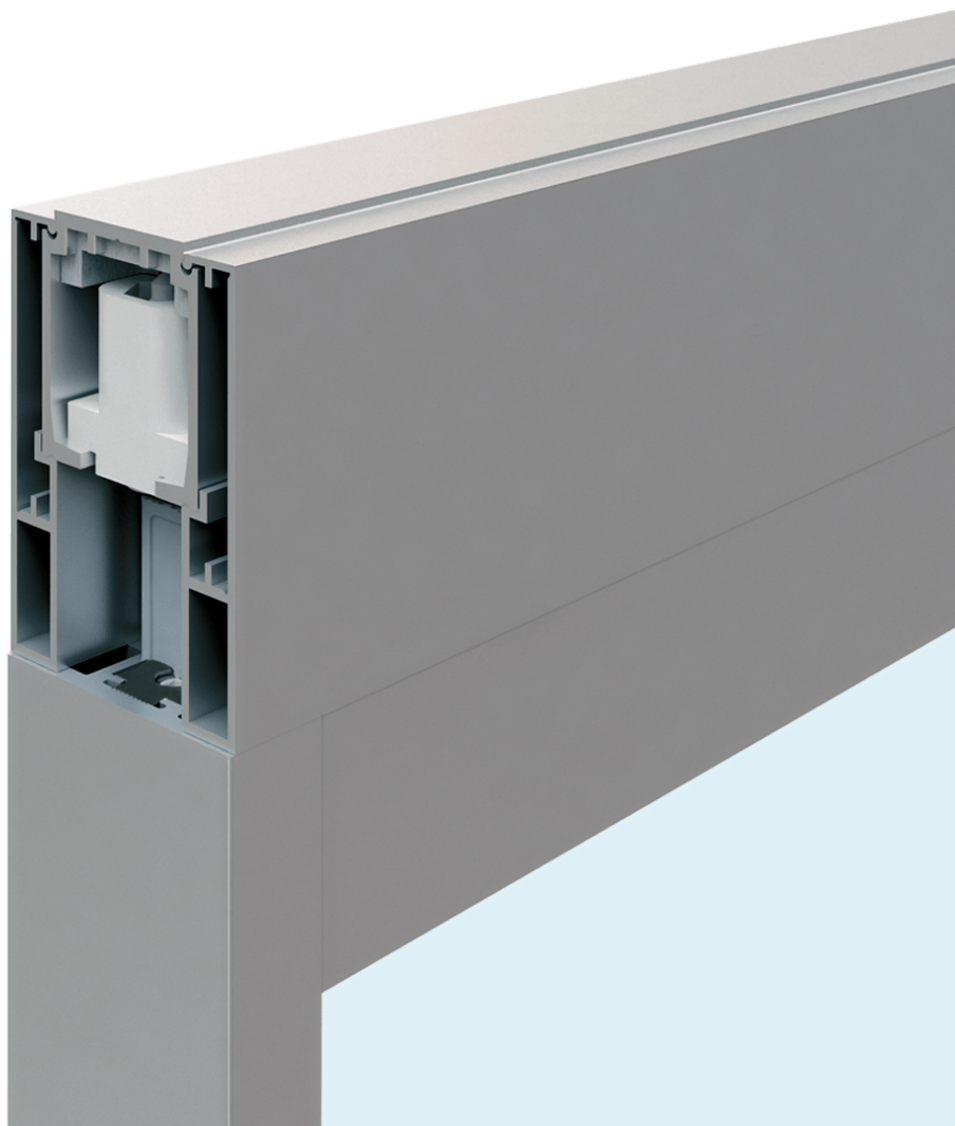

KIT BINARIO PER FISSAGGIO A PARETE

Composto da: un profilo distanziatore, un binario singolo e una copertina ad incastro

Materiale: lega di alluminio

*Finiture disponibili su richiesta: nichel satinato, grafite spazzolato, testa di moro spazzolato, nero spazzolato

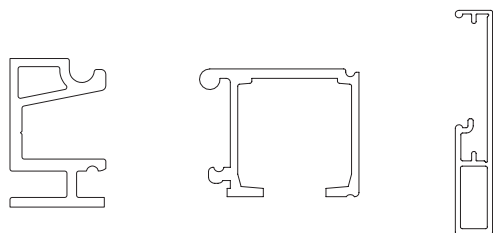

Codice	Lunghezza	Finitura
80803001	2200 mm	Anodizzato naturale
80803004	2400 mm	Anodizzato naturale
80803007	3000 mm	Anodizzato naturale

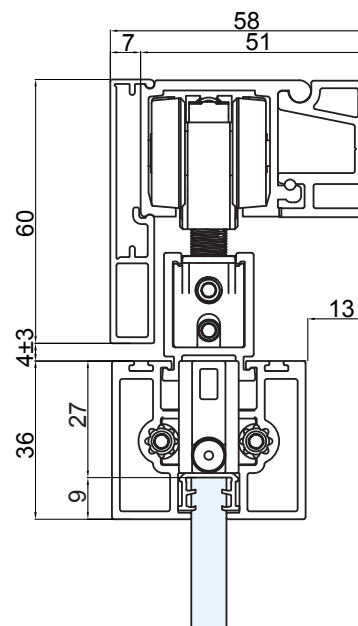

KIT BINARIO PER FISSAGGIO A SOFFITTO

Composto da: un binario singolo e due copertine ad incastro

Materiale: lega di alluminio

*Finiture disponibili su richiesta: nichel satinato, grafite spazzolato, testa di moro spazzolato, nero spazzolato

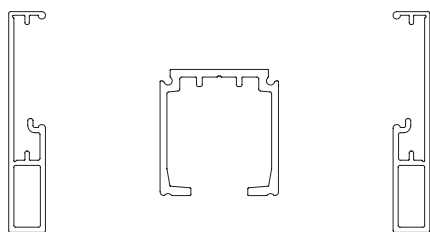

Codice	Lunghezza	Finitura
80803011	2200 mm	Anodizzato naturale
80803014	2400 mm	Anodizzato naturale
80803017	3000 mm	Anodizzato naturale

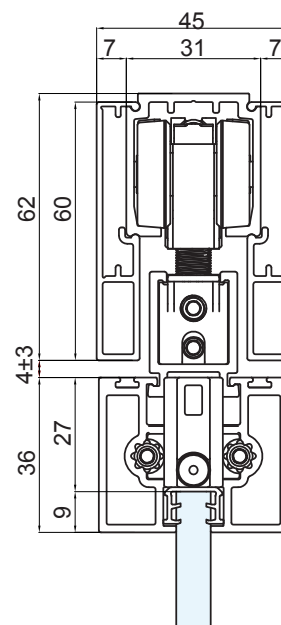

KIT BINARIO DOPPIO PER FISSAGGIO A SOFFITTO

Composto da: un binario doppio e due copertine ad incastro

Materiale: lega di alluminio

*Finiture disponibili su richiesta: nichel satinato, grafite spazzolato, testa di moro spazzolato, nero spazzolato

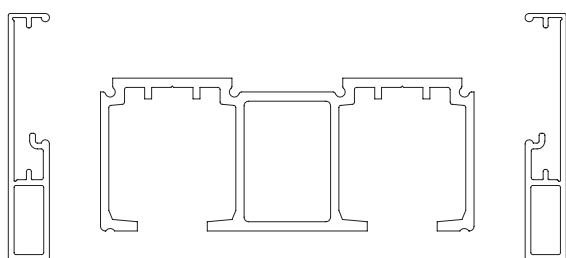

Codice	Lunghezza	Finitura
80803021	2200 mm	Anodizzato naturale
80803024	2400 mm	Anodizzato naturale
80803027	3000 mm	Anodizzato naturale

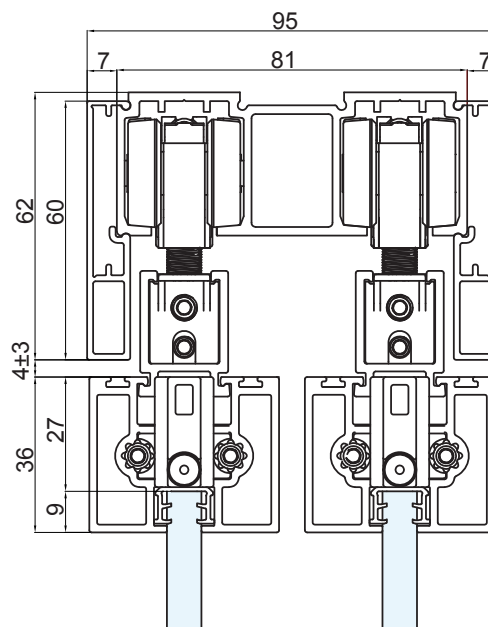

KIT DI SCORRIMENTO CON TELAIO E SOFT CLOSE

Composto da: 2 carrelli regolabili con Soft-Close idraulico integrato, 2 attivatori a stelo, profili verticali e orizzontali per incorniciare il vetro, 2 angolari per il fissaggio dei profili, tappi, profilo superiore ad incasso, guarnizione per tenuta vetro, guida a pavimento a scomparsa

Materiale: lega di alluminio

***Finiture disponibili su richiesta: nichel satinato, grafite spazzolato, testa di moro spazzolato, nero spazzolato**

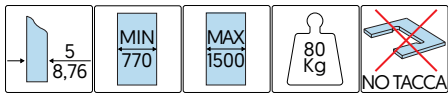
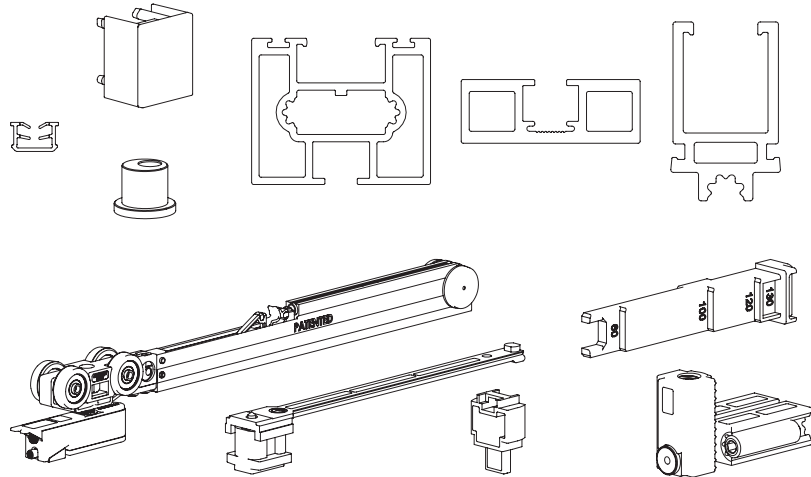

Codice	Larghezza max anta	Altezza max anta	Finitura
80803051	1000 mm	2200 mm	Anodizzato naturale
80803054	1200 mm	2600 mm	Anodizzato naturale
80803057	1500 mm	3000 mm	Anodizzato naturale

KIT ANTA FISSA CON TELAIO

Composto da: 2 carrelli regolabili, 2 stopper di fine corsa, profili verticali e orizzontali per incorniciare il vetro, 2 angolari per il fissaggio dei profili, tappi, profilo superiore ad incasso, guarnizione per tenuta vetro, guida a pavimento a scomparsa

Materiale: lega di alluminio

***Finiture disponibili su richiesta: nichel satinato, grafite spazzolato, testa di moro spazzolato, nero spazzolato**

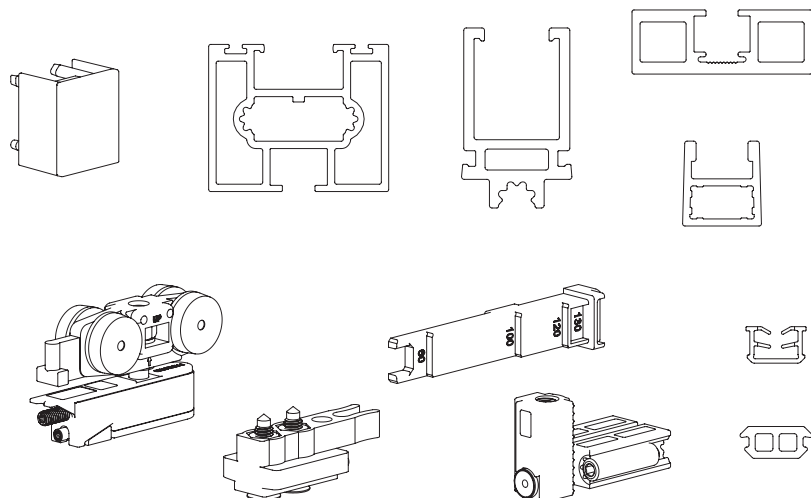

Codice	Larghezza max anta	Altezza max anta	Finitura
80803061	1000 mm	2200 mm	Anodizzato naturale
80803064	1200 mm	2600 mm	Anodizzato naturale
80803067	1500 mm	3000 mm	Anodizzato naturale

TRAVERSO PORTANTE

Articolo opzionale utilizzabile per dividere uno o più vetri

Fornito con guarnizioni e attacchi

Materiale: lega di alluminio

***Finiture disponibili su richiesta: nichel satinato, grafite spazzolato, testa di moro spazzolato, nero spazzolato**

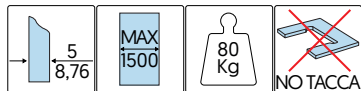
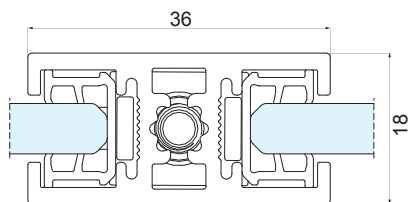
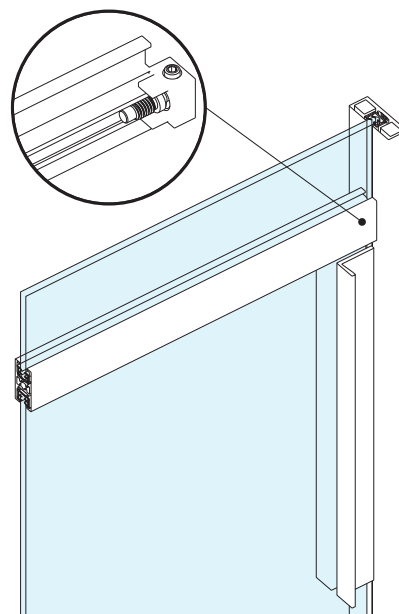

Codice	larghezza max anta	Finitura
80803071	1000 mm	Anodizzato naturale
80803074	1200 mm	Anodizzato naturale
80803077	1500 mm	Anodizzato naturale

BATTUTA REGOLABILE

Articolo opzionale utilizzabile per creare una battuta a muro. Fornita con profilo compensatore e attacchi verticali regolabili.

Materiale: lega di alluminio

***Finiture disponibili su richiesta: nichel satinato, grafite spazzolato, testa di moro spazzolato, nero spazzolato**

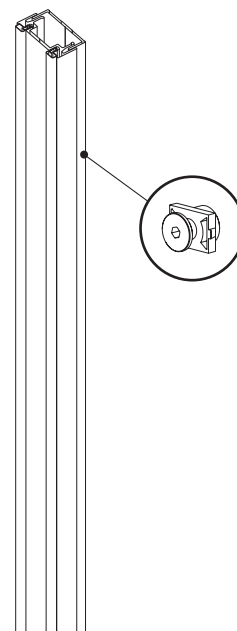
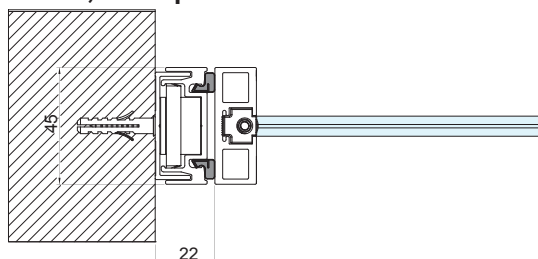

Codice	Altezza profili	Finitura
80803081	2200 mm	Anodizzato naturale
80803084	2600 mm	Anodizzato naturale
80803087	3000 mm	Anodizzato naturale

MANIGLIE ADESIVE

Si nascondono all'interno del profilo grazie al loro ingombro ridotto.

Lunghezza: 120 mm

Materiale: lega di alluminio

***Finiture disponibili su richiesta: nichel satinato, grafite spazzolato, testa di moro spazzolato, nero spazzolato**

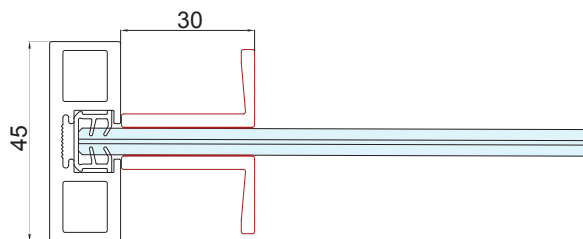

Codice	Finitura
80803091	Anodizzato naturale

CALCOLO ALTEZZA VETRO

FISSAGGIO A SOFFITTO

FISSAGGIO A PARETE

FISSAGGIO A SOFFITTO A DUE VIE

